

# SKODA



## Fabia

Зміст



**Fabia**

**Технічні  
характеристики**

## Ваш вибір говорить сам за себе

Герой міста. Справжній урбаніст. Міський стиляга. Цей автомобіль може мати безліч назв. Але ніхто і ніщо не дасть визначення Škoda Fabia краще, ніж людина за її кермом. Оновлений, виразний, вражаючий автомобіль, який однаково добре почуватися і на трасі, і у вузькому місті. Численні аеродинамічні компоненти наголошують на стрімкості автомобіля, і просто неймовірні колісні диски притягують погляди всіх оточуючих. А потужний двигун, загострені світлодіодні фари, системи безпеки високого рівня, безліч комунікаційних функцій та просторість є гідними всіляких похвал.

Персоналізація – неповторна. Стиль – впізнаваний. Колірна концепція дає можливість виконати кузов Fabia у двох кольорах. Оберіть чорну версію колірної концепції, яка передбачає чорний дах, корпуси зовнішніх дзеркал заднього огляду та легкосплавні колісні диски, для сміливого контрасту. Або сіру версію, яка пропонує сірий дах, корпуси зовнішніх дзеркал заднього огляду, окантовку решітки радіатора та легкосплавні колісні диски, для вишуканого вигляду. Загалом на вибір надається аж 23 комбінації, отже Ви можете «нарядити» свій автомобіль в улюблений колір та додати йому індивідуальних рис.

Ніколи раніше не було так просто бути комфортним і водночас залишатися собою. Fabia – це не просто універсальний міський автомобіль. Це класичний приклад досконалого міського автомобіля.





#### **Дизайн, що викликає довіру**

З ширшою решіткою радіатора та витонченими, гострими фарами Fabia підкреслює свою ширшу, нижчу та більш динамічну поставу. Це великий автомобіль у компактному кузові. Незалежно від того, що Ви оберете, – елегантне яскраве оздоблення чи спортивне глянцеове оздоблення чорного кольору, – Fabia привертатиме погляди геть усіх і пасуватиме будь-якій компанії. Цей спритний автомобіль спонукає Вас і жити, і мислити масштабно.

#### **Стиль – від даху до бампера**

Розширений спойлер на даху та вертикальні «плавники», що обрамляють заднє скло, додають автомобілю насправді динамічного вигляду. Напис Škoda на дверцятах багажного відділення виконаний у сучасному елегантному стилі, а чорна накладка на задній бампер робить задню частину автомобіля візуально легшою та водночас більш спортивною.



## Подорожі комфорт-класу

Найкращі технічні нововведення – це ті, що полегшують Ваше життя настільки, що Ви навіть припиняєте їх помічати. Під час створення Fabia ми дотримувалися саме цього правила. Абсолютно все, від найдрібніших деталей дизайну до неймовірно практичних функцій, покликано зробити Вашу подорож максимально комфортною.



### Складані зовнішні дзеркала заднього огляду

Автоматичне складання зовнішніх дзеркал заднього огляду відбувається із замиканням автомобіля. Ця функція не тільки дозволяє запобігти пошкодженню дзеркал, особливо в разі парковки за умов обмеженого простору, а й надає візуальне підтвердження того, що Ви не забули замкнути автомобіль. А дзеркало заднього огляду з боку водія також має функцію затемнення, завдяки якій зменшується відблиск фар автомобілів, що рухаються позаду.

### KESY

Ви дуже швидко звикнете до зручності системи KESY (система санкціонованого доступу та запуску двигуна без ключа), яка дозволяє замикати / відмикати автомобіль та запускати / зупиняти його двигун без ключа.

## Пізнайте бажання ніколи не виходити з автомобіля

Під час посадки в автомобіль виникає відчуття занурення у світ неперевершеної якості. Fabia вирізняється просторим салоном, високоякісним оздобленням та дарує унікальні можливості щодо дизайну, технологій і комфорту. Перебуваючи в салоні, Вам ніколи не доведеться виходити із зони комфорту. Передня панель, оздоблена хромованими деталями, такими як окантовка вентиляційних отворів та комбінації приладів, і рульове колесо з оздобленням Unique Dark Chrome є яскравими прикладами вдалого поєднання естетики з бездоганною функціональністю.





### **Просторість**

Просторість салону на рівні голови і колін пасажирів, розташованих на задніх сидіннях, піднімає Fabia до рівня автомобілів високого класу.

### **Відділення для зберігання речей**

Речове відділення Jumbo Vox, розташоване в корпусі переднього підлокітника, можна використовувати для безпечного зберігання повсякденно використовуваних дрібниць. Крім того, в ньому передбачена розетка (12 В) для живлення додаткових пристроїв. Знімний подвійний підсклячник з функцією Easy Open, розташований у центральній консолі, тобто прямо під рукою водія, також має невеликий додатковий відсік для зберігання ключів від автомобіля, які завжди перебуватимуть у межах досяжності.



## Порядок у всьому

Надзвичайно зручно, коли всі речі знаходяться на своїх місцях. Незалежно від того, про що йдеться, – про дім чи автомобіль. У Fabia із цим не виникне жодних проблем. Завдяки місткому багажному відділенню та безлічі продуманих деталей кожна річ знайде своє місце.



### Об'єм багажного відділення

Базовий об'єм багажного відділення Fabia, який становить 380 л, можна збільшити до 1190 л, просто склавши спинки задніх сидінь.

### Дворівнева підлога багажника

Дворівнева підлога ділить багажник на два практичні рівні, завдяки чому Ви маєте додаткове відділення для зберігання речей, яких, між іншим, не видно стороннім особам.

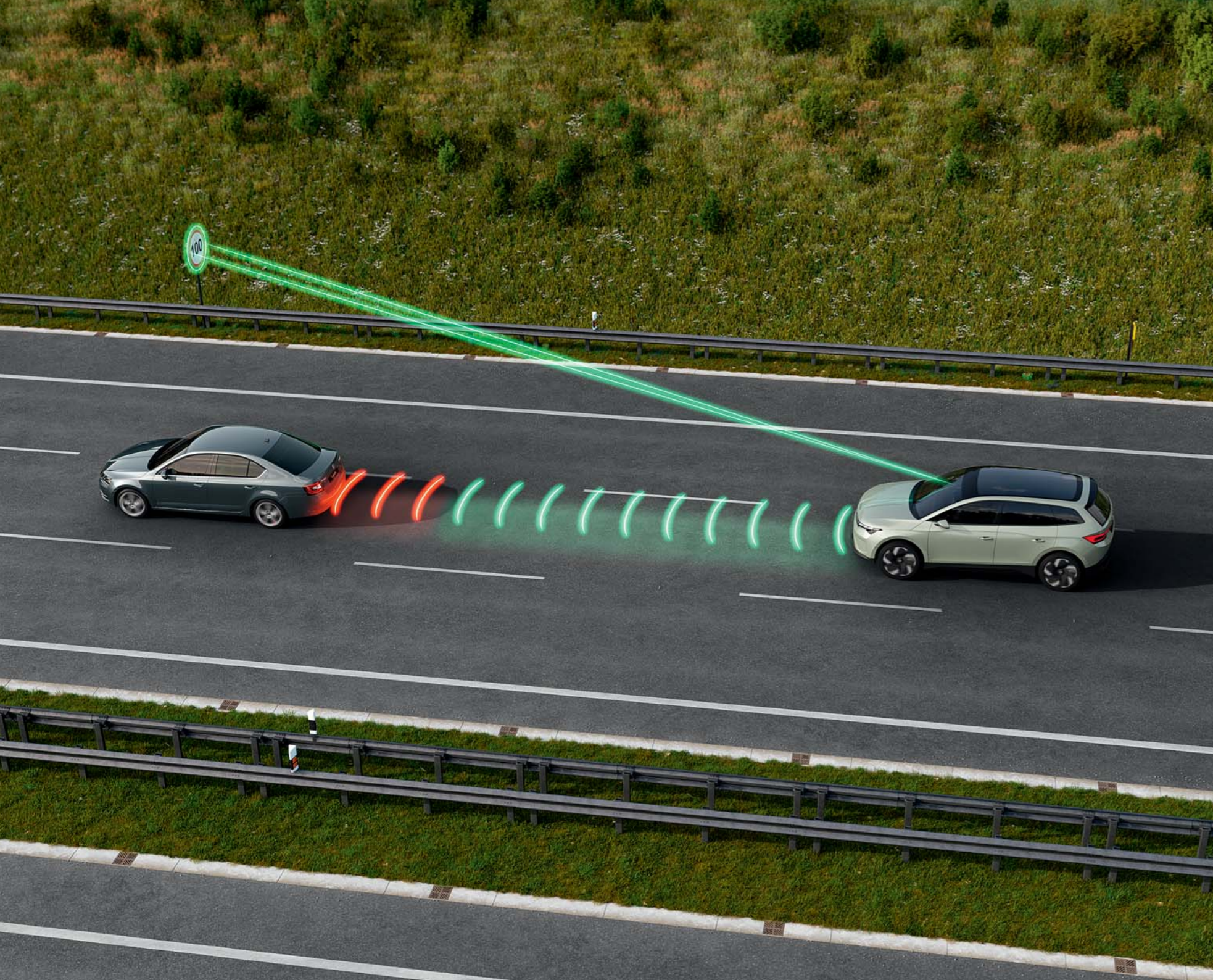

## Системи допомоги під час руху

Пакет систем допомоги під час руху включає в себе адаптивний круїз-контроль (включно із системою контролю простору попереду) та адаптивну систему підтримання смуги руху. Задля максимальної безпеки водій має постійно стежити за роботою систем допомоги. Саме тому автомобіль оснащений рульовим колесом (із функцією ємнісного визначення), яке виявляє дотик рук водія, забезпечуючи інтерактивний інтерфейс із системами допомоги під час руху. Якщо водій не здійснює керування автомобілем, система рульового колеса дуже швидко це виявляє. Системи допомоги під час руху надаються винятково в комбінації з віртуальною панеллю приладів (Virtual Cockpit).

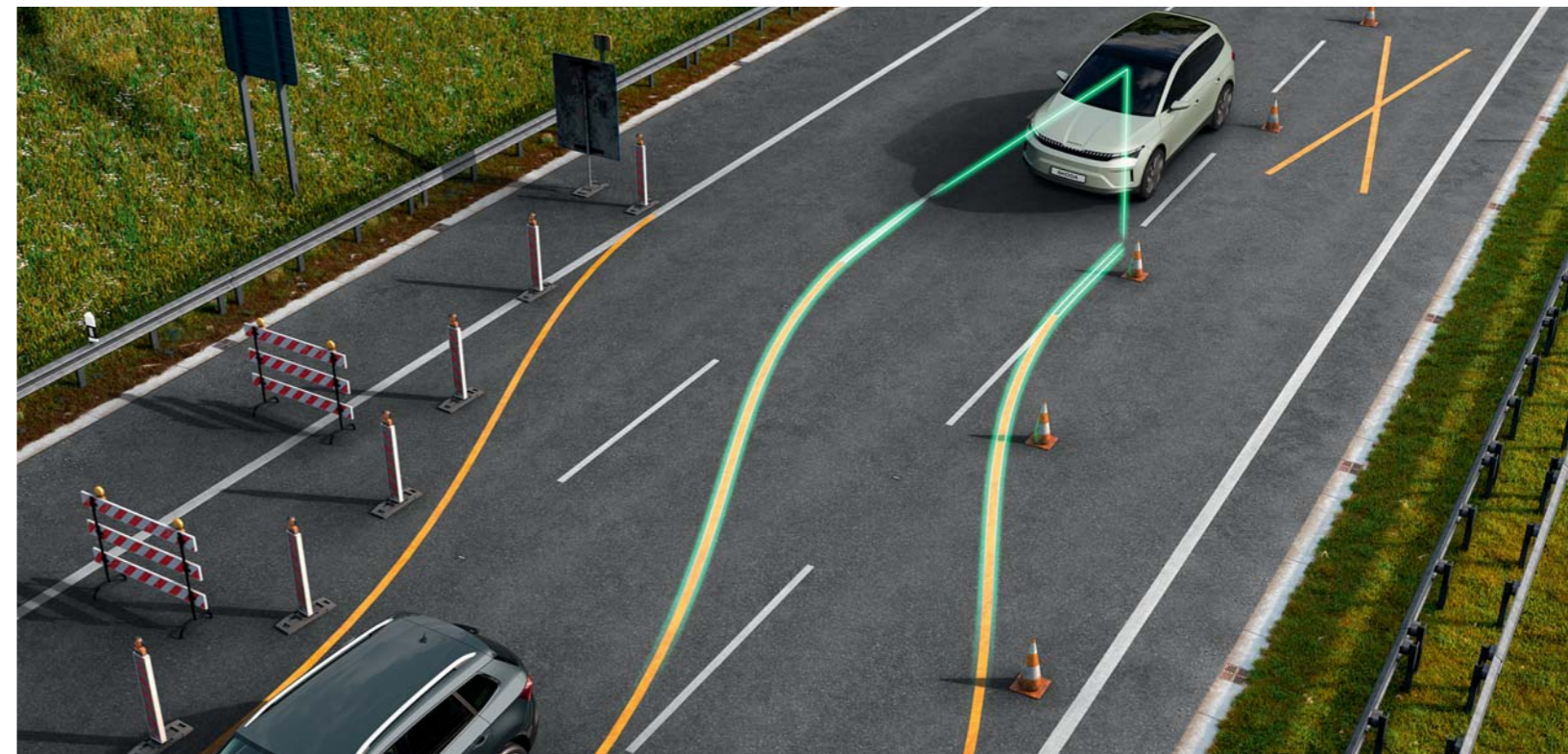

### Адаптивний круїз-контроль

Використовуючи радар, встановлений у решітці радіатора, система адаптивного круїз-контролю (не показано на ілюстрації), окрім основної функції підтримання постійної швидкості (до 210 км/год), дозволяє підтримувати безпечну дистанцію до автомобілів попереду. Залежно від різних чинників може спрацювати превентивний адаптивний круїз-контроль (показано на ілюстрації). За детальною інформацією зверніться до партнера Škoda.

### Адаптивна система підтримання смуги руху

Ця система забезпечує утримання автомобіля по центру відповідної смуги руху та сповіщає водія про відхилення від неї. Вона також здатна здійснювати контроль над автомобілем у разі зміни смуги руху під час ремонтних робіт.

Ця ілюстрація демонструє роботу системи допомоги, але не представляє жодної конкретної моделі Škoda.



## Експерти-помічники на борту

Під час подорожі можна натрапити на безліч перешкод. Щоб автомобіль міг впоратися з усіма задачами, які виникають на шляху, його було оснащено додатковими системами з багатьма функціями, які завжди готові надати допомогу водію.



### Система контролю простору попереду

За допомогою радара, встановленого у решітці радіатора, система контролю простору попереду контролює відстань до автомобіля попереду (включно із функцією екстреного гальмування). Ця система має додаткову функцію превентивного захисту пішоходів, яка попереджає водія за допомогою звукових / візуальних сигналів, а також легкою вібрацією педалі гальма.

### Система контролю «сліпих» зон

Використовуючи встановлені в задньому бампері радарні датчики, ця система виявляє інші автомобілі і навіть менш помітні об'єкти, такі як велосипедисти, в радіусі 70 м, тобто контролює «сліпі» зони позаду і по боках автомобіля. За віддаленістю та швидкістю руху оточуючих автомобілів система визначає необхідність попередження водія.

Ця ілюстрація демонструє роботу системи допомоги, але не представляє жодної конкретної моделі Škoda.



### Інтер'єр Studio

Оздоблення передньої панелі чорного кольору  
Декор Glossy black  
Тканинна оббивка сидінь

### Версія Essence

Стандартне обладнання версії Essence передбачає інформаційно-розважальну систему Škoda з 8-дюймовим дисплеєм, 8-дюймовий цифровий дисплей, систему кондиціонування повітря з ручним керуванням, електросклопідіймачі (передні двері), задні паркувальні датчики, світлодіодні фари і багато іншого.



### Дизайн Studio

У сучасному і практичному дизайні Studio вдало поєднано чорну/сіру оббивку сидінь із оздобленням передньої панелі чорного кольору і декором Glossy black.



### Інтер'єр Loft

Тканинне оздоблення передньої панелі  
Декор Grey metallic  
Тканинна оббивка сидінь

### Версія Selection

Стандартне обладнання версії Selection передбачає багатофункціональне рульове колесо, світлодіодні задні ліхтарі, протитуманні ліхтарі, систему Easy Start, парасолу у відділенні в дверях водія і багато іншого.



### Дизайн Loft

Дизайн Loft вирізняється стилем і сучасністю завдяки сірій оббивці сидінь із сірою строчкою, тканинному оздобленню передньої панелі сірого кольору та декору Grey metallic.



### Інтер'єр Lodge

Тканинне оздоблення передньої панелі з сірою строчкою  
Декор Grey metallic  
Тканинна оббивка сидінь

### Версія Selection



### Дизайн Lodge

Дизайн Lodge, який передбачає чорну/сіру оббивку сидінь із сірою строчкою, декор Grey metallic і ручки дверей сірого кольору, робить салон неймовірно вишуканим.



### Інтер'єр Suite

Тканинне оздоблення передньої панелі  
з мідного кольору строчкою  
Декор Correg metallic  
Тканинна оббивка сидінь

### Версія Selection



### Дизайн Suite

Основною особливістю дизайну Suite вважається стильна комбінація декору Correg metallic і ручок дверей із сірим тканинним оздобленням передньої панелі і чорно-сірої оббивки сидінь зі строчкою мідного кольору.



### Інтер'єр Dynamic

Оздоблення Suedia передньої панелі зі строчкою  
Декор Grey metallic  
Suedia / тканинна оббивка сидінь

## Версія Selection



### Дизайн Dynamic

У дизайні Dynamic домінує пара спортивних сидінь із комбінованою оббивкою (Suedia чорного кольору і стьобана тканина). Спортивною Suedia чорного кольору також оздоблена передня панель, що гармонійно поєднується з декором Grey metallic, оздобленням ручок дверей і центральної консолі. Спортивний стиль довершується багатофункціональним 3-спицевим рульовим колесом зі шкіряним оздобленням, алюмінієвими спортивними накладками на педалі та оздобленням стелі чорного кольору.

## Кольори кузова



Timiano Green uni



Moon White metallic



Smokey Diamond metallic



Candy White uni



Velvet Red metallic



Race Blue metallic



Energy Blue uni



Graphite Grey metallic



Magic Black metallic

## Колісні диски



16-дюймові легкосплавні диски Proxima, чорний металік, з чорними аеродинамічними ковпаками



16-дюймові легкосплавні диски Proxima, срібний металік, з чорними аеродинамічними ковпаками



16-дюймові легкосплавні диски Proxima, сріблясті



16-дюймові легкосплавні диски Proxima, чорний металік, шліфовані



15-дюймові легкосплавні диски Rotare, чорний металік



15-дюймові легкосплавні диски Rotare, сріблясті



15-дюймові сталеві диски з ковпаками Calisto



14-дюймові сталеві диски з ковпаками Flair

Технічні характеристики Fabia	1,0 MPI / 59 кВт Механічна КПП 4x2	1,0 TSI / 70 кВт Механічна КПП 4x2	1,0 TSI / 85 кВт Автоматична КПП 4x2	1,5 TSI / 110 кВт Автоматична КПП 4x2
<b>Силова установка</b>				
Тип	ДВЗ	ДВЗ	ДВЗ	ДВЗ
Екологічна норма	Євро – 6ЕВ	Євро – 6ЕВ	Євро – 6ЕВ	Євро – 6ЕВ
Кількість та розташування циліндрів	3, у ряд	3, у ряд	3, у ряд	4, у ряд
Об'єм двигуна, см <sup>3</sup>	999	999	999	1498
Макс. потужність / за частоти обертання, кВт (к. с.) / хв <sup>-1</sup>	59 (80) / 6300	70 (95) / 5000–5500	85 (116) / 5500	110 (150) / 5000–6000
Макс. момент / за частоти обертання, Н·м / хв <sup>-1</sup>	93 / 3700–3900	175 / 1600–3500	200 / 2000–3500	250 / 1500–3500
Пальне	Бензин 95 Е10, допустима частка біопалива 10%	Бензин 95 Е10, допустима частка біопалива 10%	Бензин 95 Е10, допустима частка біопалива 10%	Бензин 95 Е10, допустима частка біопалива 10%
Об'єм паливного бака, л	40	40	40	40
Система живлення	Багатоточкове розподілене впорскування з електронним керуванням	Безпосереднє впорскування з електронним керуванням	Безпосереднє впорскування з електронним керуванням	Безпосереднє впорскування з електронним керуванням
<b>Трансмісія, підвіска і шасі</b>				
Привод	Передній	Передній	Передній	Передній
Тип КПП / кількість передач вперед	Механічна / 5	Механічна / 5	Автоматична / 7	Автоматична / 7
Передня вісь	Незалежна, типу McPherson, з гвинтовими пружинами та стабілізатором поперечної стійкості	Незалежна, типу McPherson, з гвинтовими пружинами та стабілізатором поперечної стійкості	Незалежна, типу McPherson, з гвинтовими пружинами та стабілізатором поперечної стійкості	Незалежна, типу McPherson, з гвинтовими пружинами та стабілізатором поперечної стійкості
Задня вісь	Напівзалежна, балка скручування з гвинтовими пружинами	Напівзалежна, балка скручування з гвинтовими пружинами	Напівзалежна, балка скручування з гвинтовими пружинами	Напівзалежна, балка скручування з гвинтовими пружинами
Колеса та шини (базові, залежно від комплектації)	185/70 R14 88Н 5,0JX14 ET38 185/65 R15 88Н 5,5JX15 ET40	185/70 R14 88Н 5,0JX14 ET38 185/65 R15 88Н 5,5JX15 ET40	185/65 R15 88Н 5,5JX15 ET40	195/55 R16 91V 6,0JX16 ET45
Рульове керування	Рульовий механізм «шестерня-рейка» з електропідсилювачем	Рульовий механізм «шестерня-рейка» з електропідсилювачем	Рульовий механізм «шестерня-рейка» з електропідсилювачем	Рульовий механізм «шестерня-рейка» з електропідсилювачем
Гальмівна система	Гідравлічна двоконтурна з діагональним розподілом контурів, з підсилювачем, гальмівні механізми передніх коліс – дискові, задніх коліс – дискові або барабанні	Гідравлічна двоконтурна з діагональним розподілом контурів, з підсилювачем, гальмівні механізми передніх коліс – дискові, задніх коліс – дискові або барабанні	Гідравлічна двоконтурна з діагональним розподілом контурів, з підсилювачем, гальмівні механізми передніх коліс – дискові, задніх коліс – дискові або барабанні	Гідравлічна двоконтурна з діагональним розподілом контурів, з підсилювачем, гальмівні механізми передніх коліс – дискові, задніх коліс – дискові або барабанні
<b>Габаритні розміри і кузов</b>				
Довжина, мм	4108	4108	4108	4108
Ширина, мм	1780	1780	1780	1780
Висота, мм	1473–1479	1473–1479	1473–1479	1473–1479
Колісна база автомобіля (спорядженою масою / повною масою), мм	2565 / 2554	2565 / 2554	2565 / 2554	2565 / 2554
Колія передньої осі (залежить від розміру дисків), мм	1510–1522	1510–1522	1510–1522	1510–1522
Колія задньої осі (залежить від розміру дисків), мм	1496–1509	1496–1509	1496–1509	1496–1509
Колісна база (залежить від завантаження), мм	2565–2554	2565–2554	2565–2554	2565–2554
Дорожній просвіт (залежить від завантаження і елементів захисту днища), мм	153–122	153–122	153–122	153–122
Діаметр розвороту (від стіни до стіни / від бордюру до бордюру), м	10,7 / 9,9	10,7 / 9,9	10,7 / 9,9	10,7 / 9,9
Об'єм багажного відділення, дм <sup>3</sup> (л)	380–1190	380–1190	380–1190	380–1190
Кількість місць	5 / 2-3	5 / 2-3	5 / 2-3	5 / 2-3
Кількість дверей	5 / передні 2 / задні 2 / задні багажні 1	5 / передні 2 / задні 2 / задні багажні 1	5 / передні 2 / задні 2 / задні багажні 1	5 / передні 2 / задні 2 / задні багажні 1
Тип кузова	Хетчбек	Хетчбек	Хетчбек	Хетчбек
<b>Масові показники</b>				
Мін. споряджена маса (включно з водієм =75 кг), кг	1127	1157	1196	1234
Можлива маса додаткового обладнання (залежить від комплектації), кг	49–128	49–130	50–130	38–114
Корисне навантаження включно з водієм та додатковим обладнанням (залежить від комплектації), кг	463–548	468–573	469–559	461–541
Повна маса (залежить від комплектації), кг	1515–1600	1550–1655	1590–1680	1620–1700
Макс. маса причепа без гальм, кг	560	570	590	610
Макс. маса причепа з гальмами (ухил дороги 12%), кг	800	1000	1100	1200
<b>Експлуатаційні показники</b>				
Максимальна швидкість, км/год	175	190	202	222
Прискорення 0–100 км/год, с	15,7	10,7	9,7	8,0
<b>Витрата палива, л/100 км / Викиди CO<sub>2</sub>, г/км (NEDC)</b>				
– міський цикл	–	–	–	–
– замський цикл	–	–	–	–
– комбінований цикл	–	–	–	–
<b>Витрата палива, л/100 км / Викиди CO<sub>2</sub>, г/км (WLTP)</b>				
– фаза низької швидкості	6,9 / 157	7,0 / 159	7,3 / 166	7,3 / 166
– фаза середньої швидкості	5,6 / 127	5,7 / 128	5,7 / 129	5,8 / 132
– фаза високої швидкості	5,3 / 121	5,2 / 117	5,2 / 118	5,2 / 118
– фаза надвисокої швидкості (прискорення)	6,8 / 155	6,2 / 141	6,5 / 148	6,5 / 147
– комбінований цикл	6,1 / 139	5,9 / 133	6,0 / 137	6,1 / 137

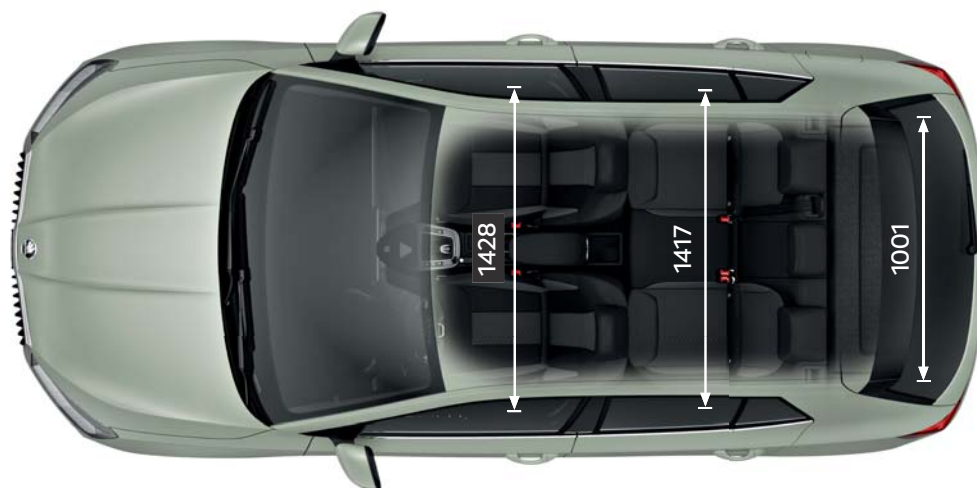
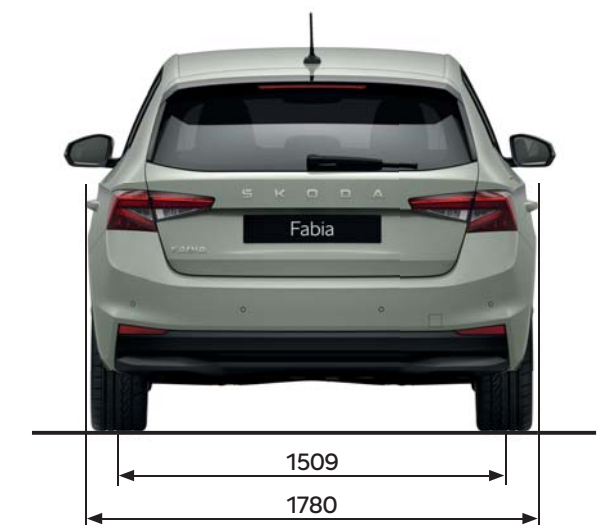
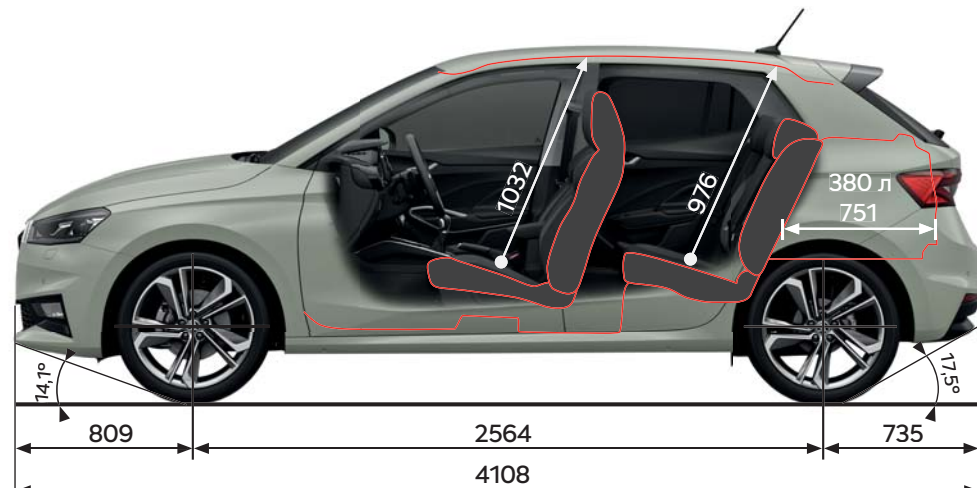

## Сертифіковані дилери:

**Київ:** ТОВ «Автоцентр Київ», (044) 490 1091 (Нивки); ДП «Автотрейдинг-Центр», (044) 496 0404, 490 1090; ТОВ «Прага Авто на Кільцевій», (067) 807 7700, (067) 807 7707; «Віннер Центр Київ», (044) 237 44 44 (Почайна); **Вінниця:** ДП «Автотрейдинг-Вінниця», (0432) 55 2030; **Дніпро:** ТОВ «Автоцентр-Дніпро-петровськ», (056) 790 5999; ТОВ «Автоцентр-Україна плюс», (056) 376 2020; **Житомир:** ТОВ «Опад», (0412) 41 7241; **Запоріжжя:** ТОВ «ІНТЕРАВТО-МОТОРС», (061) 280 7771; **Івано-Франківськ:** ТОВ «Альянс-ІФ», (0342) 74 4700, 0 800 330 560; **Краматорськ:** ПП «Талісман», (06264) 6 6777; **Кременчук:** ТОВ «Автоцентр-Кременчук-2012», (0536) 75 7858, (0536) 77 6676; **Кривий Ріг:** ТОВ з ІІ «АСТ-Комбі», (0564) 62 0777, (068) 103 0777; **Кропивницький:** ПП «Авто-Шанс Центр», (0522) 35 1535, (050) 450 2255; **Луцьк:** ТОВ «Промтехсервіс», (0332) 78 7201, (033) 278 8004; **Львів:** ДП «Автотрейдинг-Львів», (0322) 94 9294, (050) 370 8802; ТОВ АД «Галич-Авто», (0322) 219181, (032) 288 0382; **Миколаїв:** ТОВ «Експрес Авто», (050) 318 1135; **Мукачєво:** ТОВ «Закарпат-Авто», (03131) 5 2444, (03131) 5 1664, (03131) 5 3732; ТОВ «Форвард Автоцентр», (03131) 3 8003; **Одеса:** ДП «Автотрейдинг-Одеса», (048) 734 3660, (048) 734 3692; ДП «Базіс Авто», (048) 705 9988; **Полтава:** ТОВ «Автоцентр-Полтава», (0532) 64 2500, (0532) 64 2200; **Рівне:** ТОВ «Вік-Експо», (0362) 69 0003, (067) 360 2533; **Суми:** ТОВ «Автоцентр-С», (0542) 32 4546, (0542) 32 4475, (050) 407 3339; **Тернопіль:** ТОВ «Джерман Авто Тернопіль», (0352) 47 0000; **Харків:** ДП «Автотрейдинг-Харків», (057) 716 1400; ТОВ «Автомобільний дом «Соллі-Плюс», (057) 766 5766, (068) 699 7777; **Хмельницький:** ПП «Торговий дім «Євромоторс», (0382) 71 5000, (097) 371 5000; **Черкаси:** ТОВ «Моторкрафт», (0472) 55 5354, (0472) 50 8444; **Чернігів:** ПрАТ «Метек», (0462) 60 0050, (0462) 60 0060.

## Сертифіковані дилери — сервіс:

**Київ:** ТОВ «Автомобільний дім «Атлант», (044) 536 9536; ТОВ «Інтерциклон», (044) 333 4674, (067) 381 7272; **Дніпро:** ПП «Автоінтерсервіс», (056) 722 2170, (050) 450 9808; **Миколаїв:** ТОВ «Експрес Авто», (050) 337 0001, (050) 337 0002.

Перелік сертифікованих дилерів наданий станом на 01.04.2026.

Детальну інформацію щодо сертифікованих дилерів у Вашому регіоні шукайте на сайті **www.skoda-auto.ua**.

Е В Р О К А Р

**ЯКЩО ВАМ СПОДОБАЛОСЯ ЧИТАТИ ПРО ЦЕ,  
УЯВІТЬ СЕБЕ ЗА КЕРМОМ.**

Деякі представлені в цьому каталозі моделі оснащені опційним або додатковим обладнанням, яким необов'язково оснащені моделі стандартної комплектації. Доступність обладнання для різних країн може відрізнятися. Всі деталі технічних характеристик, дизайну, обладнання, матеріалів, гарантій та зовнішнього вигляду були актуальними на момент підготовки каталога до друку. Однак виробник залишає за собою право вносити будь-які зміни без попереднього повідомлення про це. Інформація, що міститься у цьому каталозі, носить ознайомчий характер. Через технологічні обмеження процесу друку кольори кузова або іншого обладнання, представленого в цьому каталозі, можуть дещо відрізнятися від реальних. Більш актуальну інформацію про деталі стандартного та опційного обладнання, поточний прайс, умови та терміни постачання можна отримати в офіційних дилерів Škoda.

Дані надано станом на 01 квітня 2026 року.

Інформаційна служба і технічна допомога: **0 800 500 023**

(в межах України зі стаціонарних телефонів дзвінки безкоштовні)

[www.skoda-auto.ua](http://www.skoda-auto.ua)

<http://www.facebook.com/skoda.ua>

<http://www.youtube.com/skodaukr>



**ЕВРОКАР**